



Manuel d'utilisation & dépannage des bureaux MAKIBA



Pourquoi utiliser un bureau réglable en hauteur ?

Le travail assis, devant un bureau est un véritable facteur d'inactivité physique. Notre corps n'est pas fait pour endurer ce manque d'activité au quotidien.

De nombreuses études établissent un lien direct entre un comportement sédentaire et l'apparition de nombreux troubles de santé. L'utilisation d'un bureau assis-debout peut réduire de manière significative le comportement sédentaire, limiter le risque de maladies liées au style de vie et accroître notre bien-être au quotidien.

Comment débiter ?

Nous conseillons de débiter vos demi-journées debout, et d'alterner ensuite les positions « assis » et « debout » par tranche de 5 à 15 min « debout » par heure. Progressivement, vous trouverez

vos équilibre et pourrez aller jusqu'à 2 ou 3 heures de travail debout par jour, voire plus.

Ne soyez pas surpris si au début vous vous sentez plus fatigué que d'habitude ou si vous ressentez de nouvelles tensions musculaires passagères : Votre corps s'adapte à votre nouveau mode de vie.

Avertissement et Sécurité :

Une utilisation impropre/ non conforme/ inappropriée du produit peut causer des dommages matériels ou corporels. Faites attention à l'environnement du poste de travail. Rien ne doit gêner l'utilisation du bureau lorsqu'il est en mouvement. Le plateau ne doit heurter aucun objet lors de son fonctionnement. Veillez à ce que la longueur des câbles d'alimentation soit suffisante lorsque le bureau est en fonctionnement. Les écrans, hauts parleurs, ordinateurs, tout ce qui a un câble trop court pour suivre les mouvements du bureau peuvent tomber et entraîner avec eux la chute d'autres objets qui peuvent causer des dommages matériels et corporels.

Précautions d'emploi :

Ce bureau réglable en est destiné à une utilisation dans un environnement sec uniquement. La hauteur du bureau est ajustable afin d'être réglée à la hauteur la plus ergonomique pour son utilisateur.

Ces bureaux sont conçus pour être utilisés uniquement dans les conditions décrites dans ce guide. Ils ne doivent pas être utilisés dans un environnement humide. Toute autre utilisation est au risque de l'utilisateur. Ne pas ramper ou s'allonger sous le bureau. Ne pas s'asseoir ou se mettre debout sur le bureau. Les enfants ne devraient pas utiliser ce produit sauf s'ils sont sous la surveillance d'un adulte. Toute utilisation impropre exclut la garantie du vendeur. Aucune plainte ni réclamation **ne sera acceptée si le produit n'a pas été utilisé dans les conditions décrites dans ce manuel.**

L'application Desk Connect:

Desk Conect est une application développée pour les utilisateurs de bureaux assis-debout. Elle permet à l'utilisateur de se connecter au bureau via Bluetooth et l'aide à utiliser son poste de manière efficace.

En téléchargeant l'application « Desk Control », l'utilisateur du bureau limite son comportement sédentaire et bénéficie de rappels amicaux qui l'aident à établir une routine de travail plus saine.

L'application est disponible sur 4 plateformes : IOS pour Iphone et Ipad, Android pour terminaux Android, MacOS pour ordinateur MAC et Windows pour PC.

Disponible sur :



Apple App Store



Google Play Store

Commande ACTIVE X



UTILISATION

1 - Monter / Descendre

- a. Inclinez et maintenez la commande vers le haut pour faire monter le bureau, appuyez et maintenez la commande vers le bas pour faire descendre le bureau.
- b. Relâchez la commande lorsque vous avez atteint la hauteur voulue.



2 - Monter / Descendre automatiquement vers 1 mémoire enregistrée

Si le monde impulsif a été activé via l'application DESK CONNECT et que des mémoires sont enregistrées, faites simplement un double clic vers le haut ou vers le bas pour que le bureau se déplace automatiquement vers cette position mémorisée



3 - Connecter son bureau à DESK CONNECT

Pour accéder à l'ensemble des paramètres liés à l'utilisation du bureau, il est nécessaire d'installer l'application DESK CONNECT et d'appairer le bureau en Bluetooth via l'application.

Pour se faire, suivre les étapes décrites dans DESK CONNECT dans la section "Connecter un nouveau bureau"

Pour passer le bureau en mode "appairage" appuyer de manière prolongée (2 secondes) sur le bouton bleu CONNECT situé sous la télécommande.

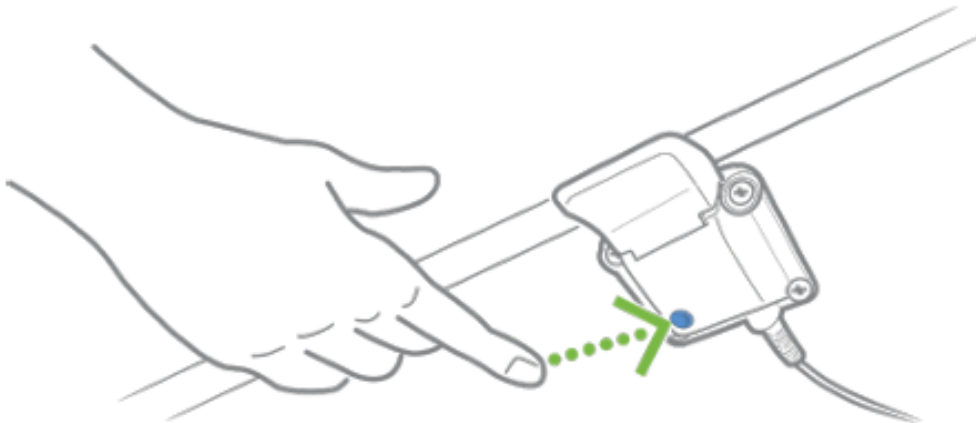

Le passage en mode appairage est validé par l'apparition sur l'écran de l'ID du bureau.

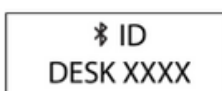

4 - Paramètres accessibles via DESK CONNECT

Une fois connecté, vous pourrez accéder et modifier les paramètres suivants:

- Nom du bureau
- Activation/désactivation du mode impulsif
- Enregistrer et modifier ses positions favorites
- Synchroniser la hauteur affichée avec la hauteur réelle
- Activer/Désactiver des limites hautes et basses
- Pilotage de la montée /descente via l'application
- Changer la langue utilisée dans l'application
- Programmer des rappels
- Paramétrage du verrouillage/déverrouillage de la commande
- Changer l'unité de hauteur



5 - Accéder aux paramètres directement via la télécommande

Pour les installateurs et utilisateurs qui n'utilisent pas l'application, il est possible d'accéder à certains paramètres directement depuis la télécommande.

Pour entrer dans le menu PARAMETRES, APPUYER 3 secondes sur le bouton bleu CONNECT tout en appuyant sur la télécommande vers le bas.

Un premier menu s'affiche, il est alors possible de naviguer dans les menus en appuyant vers le haut ou vers le bas, et l'appui sur le bouton bleu CONNECT permet d'entrer dans le menu.

Pour SORTIR du menu, sélectionner EXIT et valider en appuyant sur le bouton bleu CONNECT pendant 30 secondes minimum.

6 - Paramètres accessibles via la télécommande

La navigation dans les menus de la télécommande permet d'accéder aux paramètres ci-dessous.

A tout moment, sélectionner CANCEL et valider en appuyant sur le bouton bleu CONNECT permet de stopper une action de paramétrage en cours et revenir au menu principal.

HEIGHT - permet de synchroniser la hauteur affichée avec la hauteur réelle du plateau (mesurée) : Une fois dans le menu, ajustez la hauteur affichée en appuyant vers le haut ou vers le bas, puis validez en appuyant sur le bouton bleu CONNECT

UNITS - permet de changer l'unité de cm en inch et inversement : Une fois dans le menu, sélectionnez l'unité souhaitée en appuyant vers le haut ou vers le bas, puis validez en appuyant sur le bouton bleu CONNECT

FAV POS - permet de sauvegarder et d'effacer des positions favorites : Pour cela, sélectionner la mémoire à modifier (1 à 4), puis validez en appuyant sur le bouton bleu CONNECT. Faire fonctionner le bureau jusqu'à atteindre la position souhaitée, et validez en appuyant deux fois de suite sur le bouton bleu CONNECT
En sélectionnant CLR FAV et en validant, les positions enregistrées seront effacées.

ATTENTION : Si l'application DESK CONNECT est utilisée, ce sont les hauteurs favorites de l'application qui s'enregistreront à la place des hauteurs choisies via la télécommande

LIMITS - permet de définir une limite haute et/ou basse afin d'empêcher toute collision éventuelle avec un élément présent dans l'environnement du bureau : Pour cela, choisir UPPER (haut) ou LOWER (LOWER), valider en appuyant sur le bouton bleu CONNECT puis amener le bureau à la hauteur limite et valider deux fois en appuyant sur le bouton bleu CONNECT.

Pour enlever les limites, choisir CLEAR LIM et valider en appuyant deux fois sur le bouton bleu CONNECT

RESTORE - permet de réinitialiser la télécommande et de revenir aux paramètres USINE: Pour cela, une fois dans le menu, valider lorsque CONFIRM est affiché à l'écran en appuyant sur le bouton bleu CONNECT. La réinitialisation usine est confirmée par le message RESTORED

FAQ

1. Mon bureau ne fonctionne pas du tout

- a. Vérifiez que le bureau est bien branché au secteur. Essayez de connecter une lampe ou un appareil similaire à l'alimentation secteur pour vérifier que la prise est en tension.
- b. Vérifiez que les fiches des câbles soient bien connectées au boîtier de contrôle ou au châssis.
- c. Y a-t-il des dommages visibles sur les câbles, la commande, le boîtier de contrôle ou le châssis qui pourraient perturber le bon fonctionnement du bureau ? Si tel est le cas, les pièces endommagées doivent être changées. Contactez l'assistance MAKIBA au 09 72 62 17 15 ou à l'adresse sav@makiba.fr

2. Mon bureau peut seulement descendre mais ne monte plus

- a. Le bureau demande une initialisation de son point bas. Voir section DEPANNAGE
- b. Si le problème persiste après plusieurs tentatives d'initialisation du point bas du bureau, contactez l'assistance MAKIBA au 09 72 62 17 15 ou à l'adresse sav@makiba.fr

3. Mon bureau ne monte plus jusqu'à sa hauteur maximale et/ou ne descend plus jusqu'à sa hauteur minimale

- a. Le système a défini une limite basse ou haute d'utilisation . Pour enlever ces limites, voir la section **LIMITS** page précédente

4. Un code d'erreur s'affiche sur le pupitre de commande

- a. Consultez le tableau listant les codes d'erreur possibles et agissez en fonction. Voir page suivantes . Au besoin, contactez l'assistance MAKIBA à l'adresse sav@makiba.fr

5. Comment nettoyer correctement ma commande ACTIVE X

Nettoyez votre pupitre de commande avec un chiffon doux et humide. Il est possible d'utiliser des détergents universels.

Avertissements : le pupitre de commande n'est pas une unité étanche et contient des composants électroniques. Si un liquide ou de l'humidité pénètrent dans une ouverture, le circuit imprimé risque d'être abîmé et le pupitre endommagé. Évitez de vaporiser l'agent nettoyant ou le désinfectant directement sur le pupitre de commande. Les agents nettoyants et désinfectants ne doivent pas être fortement alcalins ou acides et ne doivent pas contenir d'eau de javel ou de chlore. N'utilisez pas de gel désinfectant pour les mains comme agent nettoyant.

DEPANNAGE

1. Initialisation du point bas

- a. Appuyez et maintenez la commande ACTIVE X vers le bas pour faire descendre le bureau jusqu'à son point le plus bas.
- b. Relâchez la commande



- c. Appuyez et maintenez une nouvelle fois la commande ACTIVE X vers le bas. Le bureau va effectuer une impulsion vers le bas puis revenir à sa position initiale. Vous pourrez alors l'utiliser normalement

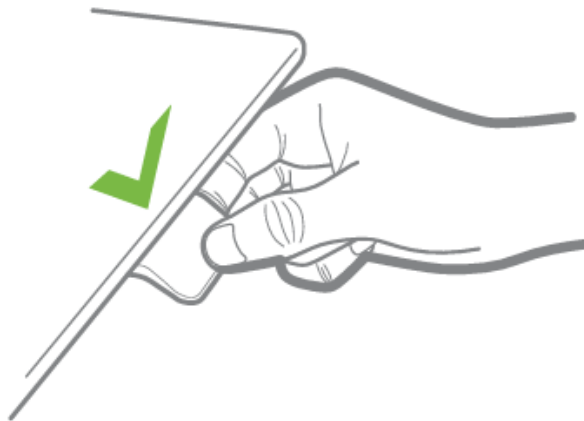

2. Réinitialisation USINE de la commande

- a. Accéder au menu RESTORE et valider le retour aux paramètres USINE, via les opérations décrites dans le paragraphes 5 et 6 ci dessus.

3. Liste des codes d'erreur

- E01 Une initialisation du point bas est requise : suivez la procédure décrite ci dessus.
- E16 Combinaison de touches invalide
- E93 Collision détectée : Vérifiez la présence de tout obstacle pouvant entraver la course du bureau. Vérifier que la télécommande est bien fixée via 4 vis, et resserrer les fixations si nécessaire
- E94 Détecteur de collision défectueux
- Exx Pour toute autre erreur, merci de contacter l'assistance MAKIBA.
09 72 62 17 15 ou sav@makiba.fr

Commande ACTIVE+



UTILISATION

1. Monter / Descendre

- a. Inclinez et maintenez la commande DPG1C vers le haut pour faire monter le bureau, appuyez et maintenez la commande DPG1C vers le bas pour faire descendre le bureau.
- b. Relâchez la commande DPG1C lorsque vous avez atteint la hauteur voulue.

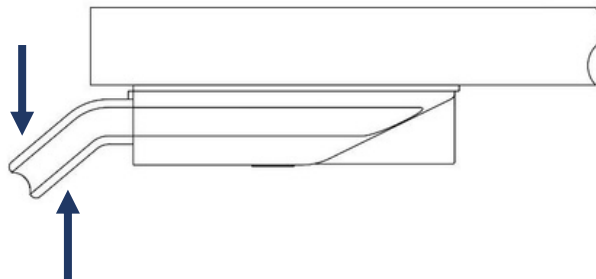

Vidéo de démonstration :

<https://youtu.be/pVzEcBfUyo>

2. Mettre une position en mémoire

- a. Réglez le bureau à la hauteur voulue.
- b. Appuyez sur la touche « étoile » pendant 2 secondes.

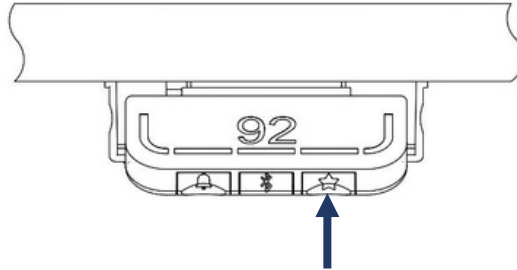

- Le bandeau lumineux clignote deux fois en blanc pour vous indiquer que l'enregistrement de la position est en cours. Ce n'est que lorsque le bandeau lumineux devient statique blanc que la position est enregistrée. L'afficheur indique la position enregistrée avec une « étoile » et un numéro de position. Le numéro à côté de l'étoile indique l'ordre dans lequel les positions sont enregistrées. Si les 4 mémoires sont déjà enregistrées et que l'utilisateur règle le bureau sur une autre position et enregistre cette position, il écrasera la position favorite (1, 2, 3 ou 4) la plus proche de la position actuelle. Appuyez brièvement sur la touche « étoile » pour faire basculer l'affichage entre les quatre positions favorites (avec le numéro de position à côté de l'étoile). Parcourez ces quatre positions favorites dans l'affichage et choisissez celle sous laquelle enregistrer la position actuelle. Par exemple, un utilisateur souhaite enregistrer la position actuelle comme position favorite N°3. Appuyez sur le bouton «étoile » et basculez vers le symbole « 3 » à côté. Appuyez sur le bouton pendant deux secondes et la position préférée sera enregistrée.
- c.
 - d.

Vidéo de démonstration :

<https://youtu.be/8mmCa2JeWnM>

3. Se déplacer jusqu'à une position en mémoire

- a. Inclinez et maintenez la commande DPG1C vers le haut ou vers le bas. Lorsqu'une position enregistrée est atteinte, le bureau s'arrête.
- b. Relâchez la commande DPG1C dans la seconde.

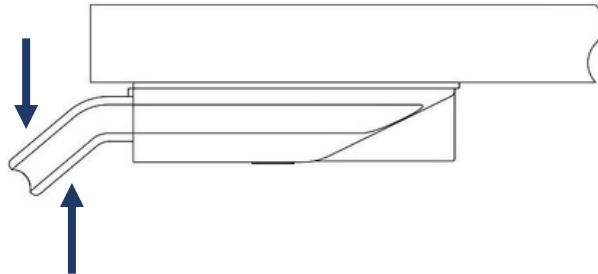

De cette façon, l'utilisateur peut facilement passer de la hauteur assise à la hauteur debout sans regarder le module de commande DPG1C. Pendant le déplacement vertical du bureau, l'écran affichera la hauteur du bureau. Lorsqu'une position favorite est atteinte, l'écran affichera le symbole « étoile » suivi du numéro de position. Le module de commande DPG1C s'arrête à toutes les positions favorites enregistrées, ce qui signifie jusqu'à quatre positions différentes pendant la course du bureau. Lorsque le bureau s'arrête à une position favorite, l'utilisateur peut soit continuer à maintenir la commande DPG1C vers le haut ou vers le bas, soit brièvement relâcher la commande puis l'incliner de nouveau. Le bureau dépassera la position favorite et poursuivra son mouvement.

4. Déplacement automatique jusqu'à une position en mémoire

Uniquement possible avec le « Mode impulsif » activé dans l'application Desk Control.

- a. Appuyez deux fois sur la commande DPG1C pour laisser le bureau s'ajuster automatiquement à la première position dans le sens de la double impulsion.
- b. Pour arrêter le déplacement du bureau entre deux positions favorites, appuyez simplement une fois sur la commande DPG1C.

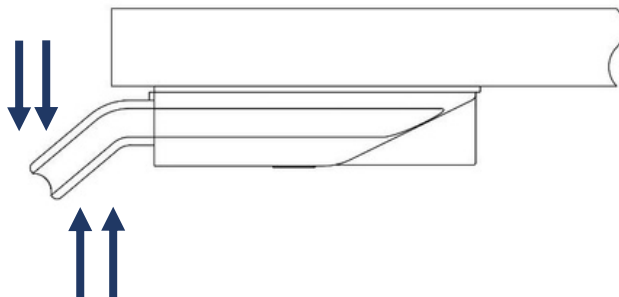

5. Supprimer les positions en mémoire

- a. Appuyer sur la touche « étoile » pendant 8 secondes afin d'effacer toutes les positions en mémoire. Après 5 secondes, l'écran affichera un compte-à-rebours. A la fin de ce compte-à-rebours, le bandeau lumineux clignotera en rouge pour signifier que les positions en mémoire ont bien été effacées.

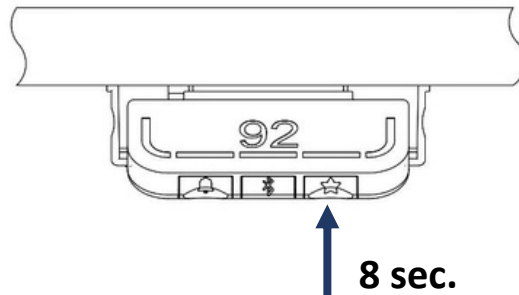

6. Connection à l'application via Bluetooth

- a. Téléchargez l'application Desk Control™ fournie par Linak via l'App Store (iOS 14 ou plus) ou Google Play (Android 11 ou plus).
- b. Appuyez sur la touche « bluetooth » pendant 2 secondes afin d'autoriser l'appairage. Le bandeau LED clignotera en bleu du temps que la commande est en mode d'appairage. L'écran affichera également l'ID Bluetooth du module de commande sous la forme « DESK » suivi d'un nombre à 4 chiffres. Recherchez puis sélectionnez cette ID dans la liste des bureaux à proximité sur l'application.

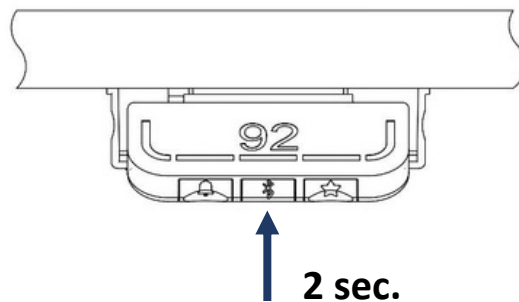

Vidéo de démonstration :

<https://youtu.be/CY9P1cIRk1w>

7. Définir un rappel de changement de position

- a. Appuyer sur la touche « cloche » afin d'ajuster l'intervalle de rappel de changement de position.
- b. Les différents intervalles défilent en appuyant successivement sur la touche « cloche ».
 - i. Intervalle 1 : Rappel après 55 minutes en position assise
 - ii. Intervalle 2 : Rappel après 50 minutes en position assise
 - iii. Intervalle 3 : Rappel après 45 minutes en position assise
 - iv. Rappel désactivé
- c. Une fois l'intervalle de rappel défini, relâchez la touche « cloche » et laissez l'écran revenir à son mode standard.

Il est possible de personnaliser les valeurs des intervalles de rappel via l'application Desk Control.

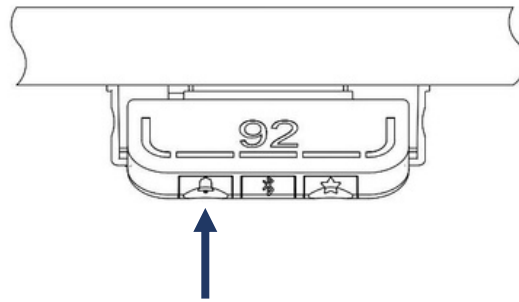

Vidéo de démonstration :

https://youtu.be/4np2_D69auE

8. Définir la valeur réelle de la hauteur

- a. Appuyez simultanément sur les touches « cloche » et « bluetooth » pendant 5 secondes. L'affichage de la hauteur va commencer à clignoter.

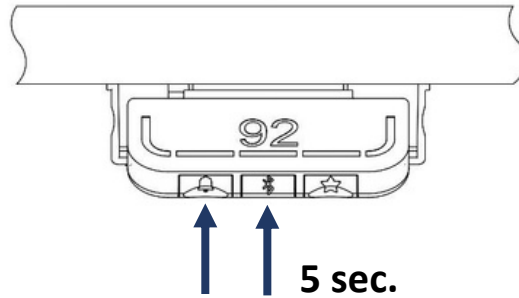

- b. Inclinez la commande DPG1C pour modifier la hauteur affichée sans déplacer le bureau. Inclinez vers le haut pour augmenter la hauteur affichée, inclinez vers le bas pour diminuer la hauteur affichée.

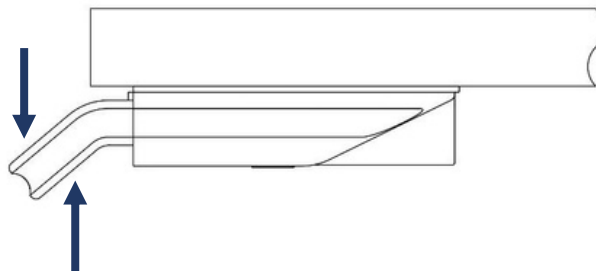

- c. Appuyez sur l'une des trois touches « cloche », « bluetooth » ou « étoile » pour confirmer la hauteur ou attendez 10 secondes pour la confirmation automatique.

9. Blocage hauteur minimale

- Ajustez le bureau à la hauteur minimale autorisée.
- Appuyez sur la touche « bluetooth » tout en inclinant la commande DPG1C vers le bas pendant 8 secondes. Le bandeau lumineux clignote plusieurs fois en blanc pour signifier que l'enregistrement de la limite est en cours. Ce n'est que lorsque le bandeau lumineux devient statique blanc que la limite basse est enregistrée.

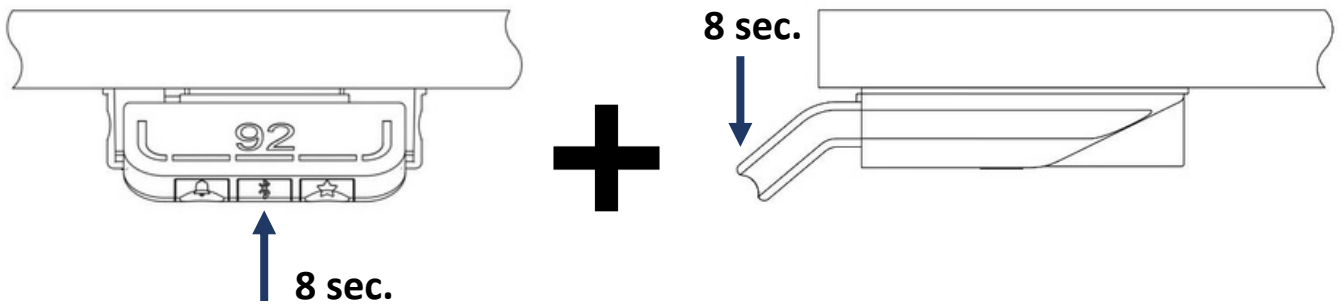

- Relâchez la touche « Bluetooth » ainsi que la commande DPG1C.

10. Blocage hauteur maximale

- Ajustez le bureau à la hauteur maximale autorisée.
- Appuyez sur la touche « bluetooth » tout en inclinant la commande DPG1C vers le haut pendant 8 secondes. Le bandeau lumineux clignote plusieurs fois en blanc pour signifier que l'enregistrement de la limite est en cours. Ce n'est que lorsque le bandeau lumineux devient statique blanc que la limite haute est enregistrée.

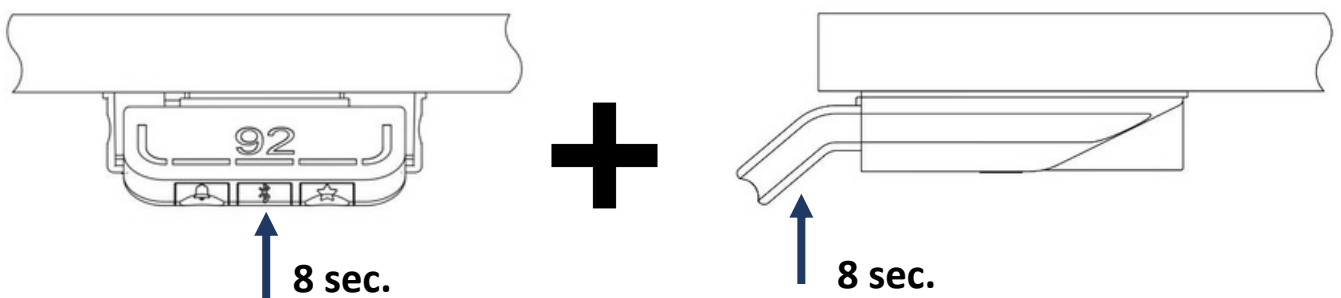

- Relâchez la touche « Bluetooth » ainsi que la commande DPG1C.

11. Changer l'unité (cm/inch)

- a. Appuyez simultanément sur les touches « étoile » et « bluetooth » pendant 5 secondes. L'unité actuellement utilisée va commencer à clignoter.

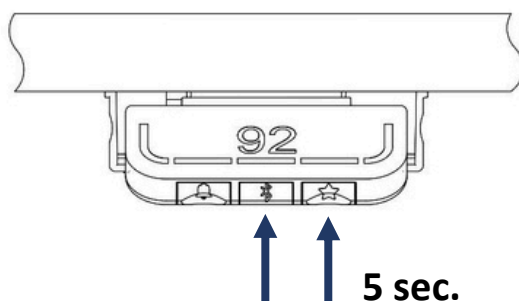

- b. Si « CM » clignote sur l'écran, inclinez la commande DPG1C vers le haut ou vers le bas afin de changer l'unité en « INCH ». C'est maintenant « INCH » qui clignote sur l'écran. Si « INCH » clignote sur l'écran, inclinez la commande DPG1C vers le haut ou vers le bas afin de changer l'unité en « CM ». C'est maintenant « CM » qui clignote sur l'écran.

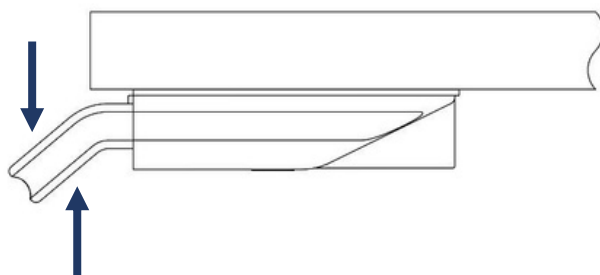

- d. Appuyez sur l'une des trois touches « cloche », « bluetooth » ou « étoile » pour confirmer la hauteur ou attendez 10 secondes pour la confirmation automatique.

Vidéo de démonstration :

<https://youtu.be/4HpcoVpTqa4>

FAQ

1. Mon bureau ne fonctionne pas du tout

- a. Vérifiez que le bureau est bien branché au secteur. Essayez de connecter une lampe ou un appareil similaire à l'alimentation secteur pour vérifier que la prise est en tension.
- b. Vérifiez que les fiches des câbles soient bien connectées au boîtier de contrôle ou au châssis.
- c. Y a-t-il des dommages visibles sur les câbles, la commande, le boîtier de contrôle ou le châssis qui pourraient perturber le bon fonctionnement du bureau ? Si tel est le cas, les pièces endommagées doivent être changées. Contactez l'assistance MAKIBA au 09 72 62 17 15 ou à l'adresse sav@makiba.fr

2. Mon bureau peut seulement descendre mais ne monte plus

- a. Le bureau demande une initialisation de son point bas. Voir section « DEPANNAGE §2 ».
- b. Si le problème persiste après plusieurs tentatives d'initialisation du point bas du bureau, contactez l'assistance MAKIBA au 09 72 62 17 15 ou à l'adresse sav@makiba.fr

3. Mon bureau ne monte plus jusqu'à sa hauteur maximale et/ou ne descend plus jusqu'à sa hauteur minimale

- a. Le système a défini une limite basse d'utilisation (section « UTILISATION §9 ») et/ou une limite haute d'utilisation (section « UTILISATION §10 »). Pour enlever ces limites, réinitialisez la commande. Voir section « DEPANNAGE §1 ».

4. Un code d'erreur s'affiche sur le pupitre de commande

- a. Consultez le tableau listant les codes d'erreur possibles et agissez en fonction. Voir section « DEPANNAGE §3 ». Au besoin, contactez l'assistance MAKIBA au 09 72 62 17 15 ou à l'adresse sav@makiba.fr

5. Comment nettoyer correctement ma commande ACTIVE+

Nettoyez votre pupitre de commande avec un chiffon doux et humide. Il est possible d'utiliser des détergents universels.

Avertissements : le pupitre de commande n'est pas une unité étanche et contient des composants électroniques. Si un liquide ou de l'humidité pénètrent dans une ouverture, le circuit imprimé risque d'être abîmé et le pupitre endommagé. Évitez de vaporiser l'agent nettoyant ou le désinfectant directement sur le pupitre de commande. Les agents nettoyants et désinfectants ne doivent pas être fortement alcalins ou acides et ne doivent pas contenir d'eau de javel ou de chlore. N'utilisez pas de gel désinfectant pour les mains comme agent nettoyant.

DEPANNAGE

1. Réinitialisation de la commande

- a. Appuyez simultanément sur les touches « cloche » et « étoile » pendant 8 secondes.
Après 5 secondes, l'écran affichera un compte-à-rebours. A la fin de ce compte-à-rebours, le bandeau lumineux clignotera en rouge trois fois pour signifier que le module de commande a bien été réinitialisé.

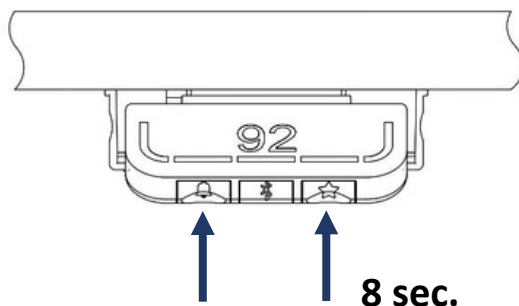

2. Initialisation du point bas

- a. Appuyez et maintenez la commande DPG1C vers le bas pour faire descendre le bureau jusqu'à son point le plus bas.
- b. Relâchez la commande DPG1C.

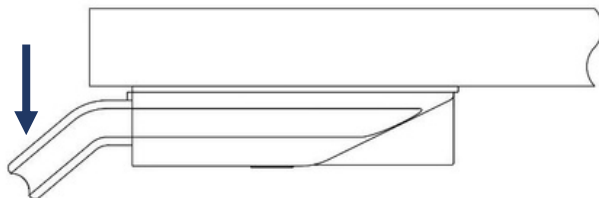

- c. Appuyez et maintenez une nouvelle fois la commande DPG1C vers le bas. Le bureau va effectuer une impulsion vers le bas puis revenir à sa position initiale.

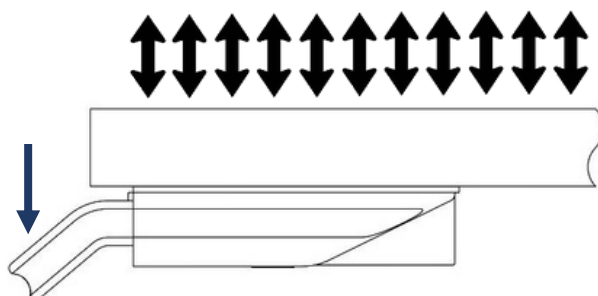

3. Liste des codes d'erreur

| | |
|-----|--|
| E01 | Une initialisation est requise : Réinitialisez la commande et le point bas du bureau. |
| E16 | Combinaison de touches invalide |
| E90 | Surchauffe : Laissez le système refroidir. Pour cela, laissez le bureau branché sans toucher le module de commande pendant 2 heures. |
| E93 | Anticollision : Vérifiez la présence de tout obstacle pouvant entraver la course du bureau. |
| E94 | Détecteur de collision défectueux |
| Exx | Pour toute autre erreur, merci de contacter l'assistance MAKIBA. 09 72 62 17 15 ou sav@makiba.fr |

Commande DPF1M



UTILISATION

1. Monter / Descendre

- a. Appuyez et maintenez la touche « flèche vers le haut » sur la commande pour faire monter le bureau, appuyez et maintenez la touche « flèche vers le bas » sur la commande pour faire descendre le bureau.
- b. Relâchez la commande lorsque vous avez atteint la hauteur voulue.

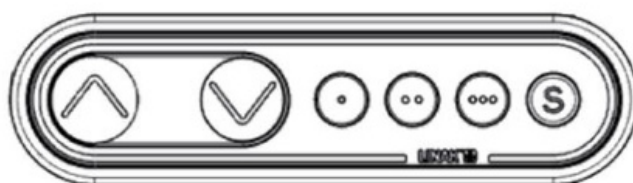

2. Utiliser la fonction mémorisation des positions

- a. Les quatre boutons ci-dessous servent à la mémorisation des positions

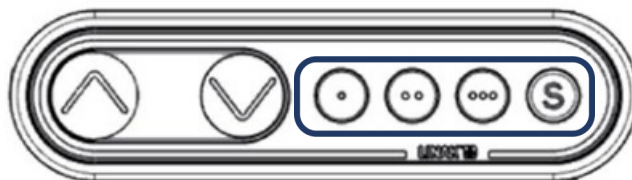

| | |
|-----|---------------------------------|
| • | Mémoire 1 |
| •• | Mémoire 2 |
| ••• | Mémoire 3 |
| S | Store memory / Mémoriser |

- b. Enregistrer une position en mémoire : amenez le bureau à la hauteur souhaitée, appuyez sur le bouton «S». Dans les 2 secondes, appuyez sur le bouton mémoire souhaité (1, 2 ou 3) pour enregistrer la position.
- c. Aller à une position enregistrée : appuyez sur l'un des 3 boutons mémoire  Le système commencera à déplacer le bureau vers la position mémorisée souhaitée. Maintenez le bouton enfoncé jusqu'à ce que la position soit atteinte et que le bureau s'arrête.

FAQ

1. Mon bureau ne fonctionne pas du tout

- a. Vérifiez que le bureau est bien branché au secteur. Essayez de connecter une lampe ou un appareil similaire à l'alimentation secteur pour vérifier que la prise est en tension.
- Vérifiez que les fiches des câbles soient bien connectées au boîtier de contrôle ou au châssis.
- c. Ya-t-il des dommages visibles sur les câbles, la commande, le boîtier de contrôle ou le châssis qui pourraient perturber le bon fonctionnement du bureau ? Contactez-nous.

2. Mon bureau peut seulement descendre mais ne monte plus

Le bureau doit être initialisé. Voir section « DEPANNAGE §1 »

3. Mon bureau ne peut pas être relevé au maximum

Le système a défini une limite basse d'utilisation. Pour réinitialiser une position enregistrée, le bureau doit être réinitialisé. Suivez la procédure indiquée section « DEPANNAGE §1 »

4. Comment nettoyer correctement ma commande DPF1M Nettoyez votre pupitre de commande avec un chiffon doux et humide. Il est possible d'utiliser des détergents universels. Pour désinfecter le panneau du bureau, utilisez un alcool isopropylique à 70 %, soit sous forme de lingette, soit en ajoutant une petite quantité à un chiffon doux.

Avertissements : le pupitre de commande n'est pas une unité étanche et contient des composants électroniques. Si un liquide ou de l'humidité pénètrent dans une ouverture, le circuit imprimé risque d'être abîmé et le pupitre endommagé. Évitez de vaporiser l'agent nettoyant ou le désinfectant directement sur le pupitre de commande. Les agents nettoyants et désinfectants ne doivent pas être fortement alcalins ou acides et ne doivent pas contenir d'eau de javel ou de chlore. N'utilisez pas de gel désinfectant pour les mains comme agent nettoyant.

DEPANNAGE

1. Initialisation du point bas

Le bureau ne peut pas être relevé s'il n'a pas été initialisé.

- a. Utilisez la touche bas jusqu'à ce que le bureau soit complètement abaissé. Maintenez la touche jusqu'à ce que le bureau ne bouge plus.
- b. Réactivez la touche vers le bas et maintenez jusqu'à ce que le bureau ne bouge plus. Maintenant, le bureau peut être relevé

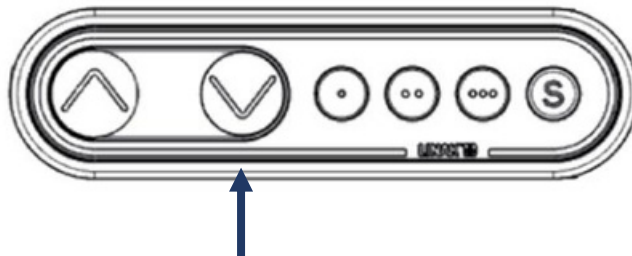

Gammes VICTOR

Commande avec afficheur



UTILISATION

1. Monter / Descendre

- Appuyez et maintenez la touche « haut » sur la commande pour faire monter le bureau, appuyez et maintenez la touche « bas » sur la commande pour faire descendre le bureau.
- Relâchez la commande lorsque vous avez atteint la hauteur voulue.

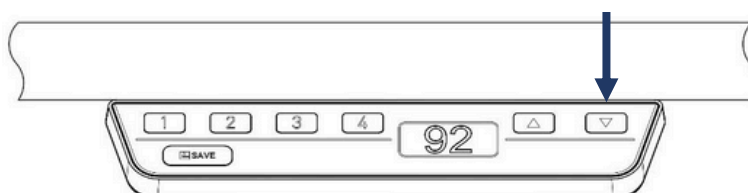
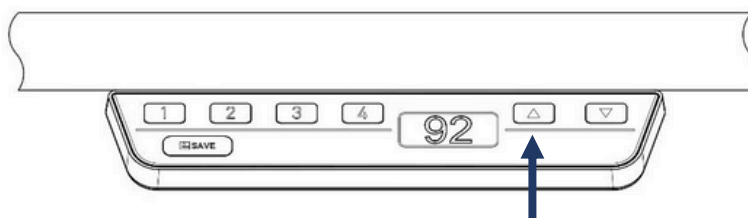

2. Mettre une position en mémoire

- a. Réglez le bureau à la hauteur voulue.
- b. Appuyez sur la touche « SAVE » suivie de la touche correspondant au numéro de la mémoire « 1 », « 2 », « 3 » ou « 4 ».

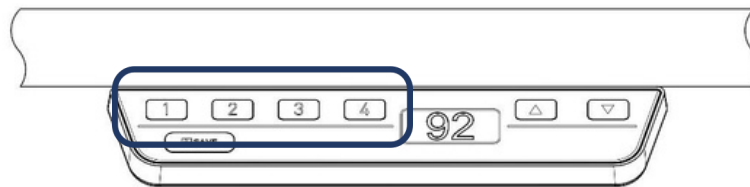
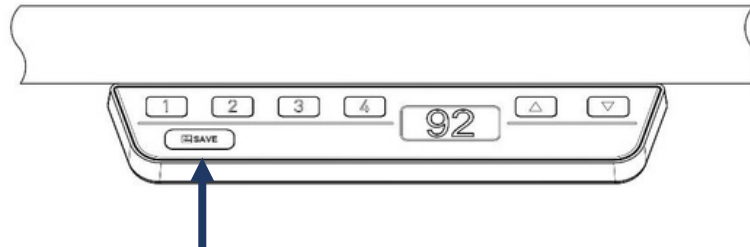

- c. L'écran affiche la lettre « S » suivi du numéro sur lequel vous avez appuyé.
- d. Après 2 secondes, l'écran affichera de nouveau la hauteur du bureau

3. Se déplacer jusqu'à une position en mémoire

- a. Appuyez et maintenez la touche correspondant à la hauteur mémorisée souhaitée. Lorsque la position enregistrée est atteinte, le bureau s'arrête.

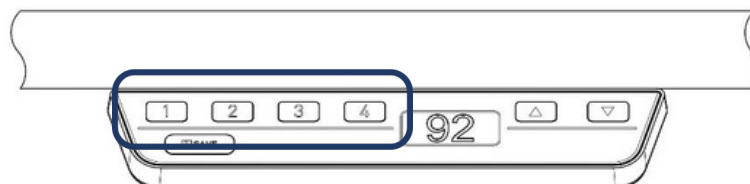

5. Changer l'unité (cm/inch)

- a. Appuyez simultanément sur les touches « 1 », « 2 » et « haut ».

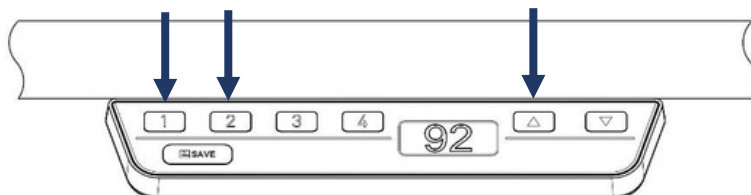

- b. L'écran affiche la lettre « S » suivie d'un numéro.
c. Appuyez sur les touches « haut » ou « bas » jusqu'à atteindre « S 5 » sur l'écran.

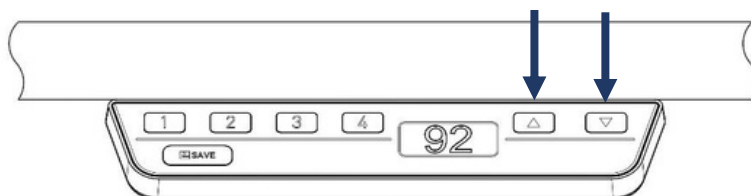

- d. Appuyez sur la touche « SAVE ».

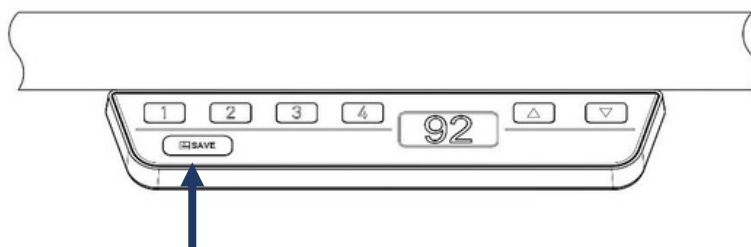

- e. Si l'unité était précédemment réglée sur CM, elle est maintenant en INCH. Si l'unité était précédemment réglée en INCH, elle est maintenant en CM.

2. Corriger la hauteur affichée

a. Appuyez sur la touche « SAVE »

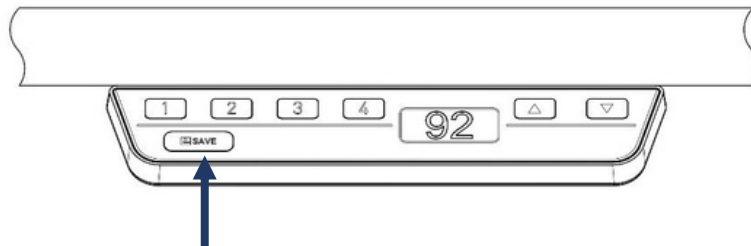

b. L'écran affiche la lettre « S »

c. Appuyez et maintenez sur la touche bas pendant 5s environ

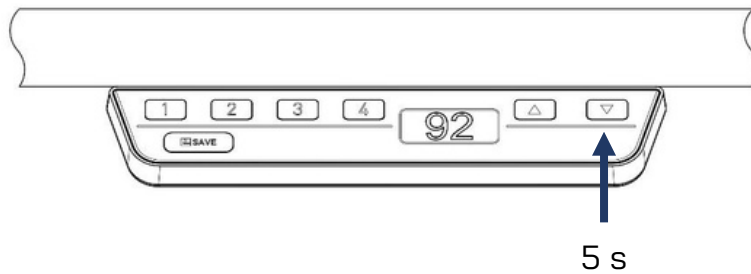

d. L'affichage clignote, utilisez alors les touches Haut et Bas pour afficher la hauteur voulue

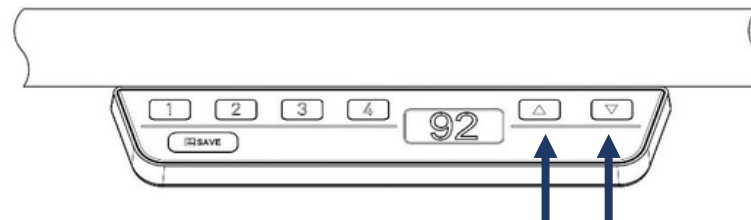

e. Appuyez sur la touche « SAVE »

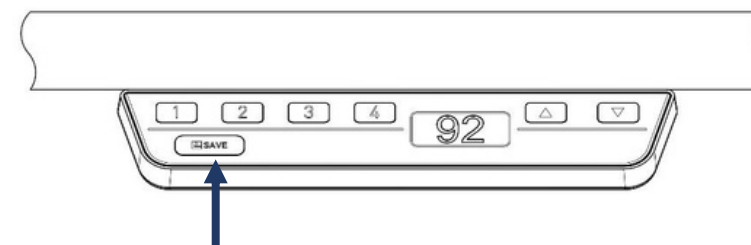

f. La hauteur est enregistrée

DEPANNAGE

1. Initialisation du point bas

Cette étape est la première à réaliser en cas de dysfonctionnement du bureau ou d'affichage d'un 0 clignotant sur la télécommande

Appuyez et maintenez la touche « bas » jusqu'à atteindre la hauteur minimale du bureau. Une fois tout en bas, relâcher puis appuyer de nouveau vers le bas pendant minimum 5s, et maintenez appuyez jusqu'à ce que le bureau arrête tout mouvement

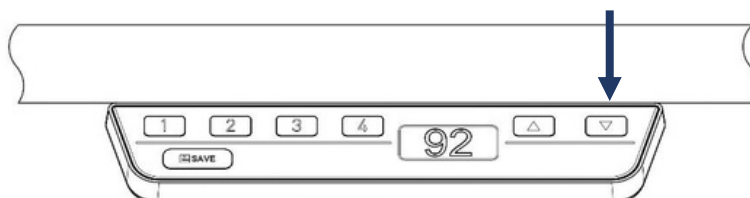

2. Réinitialisation usine

a. Appuyez simultanément sur les touches « 1 », « 2 » et « haut ».

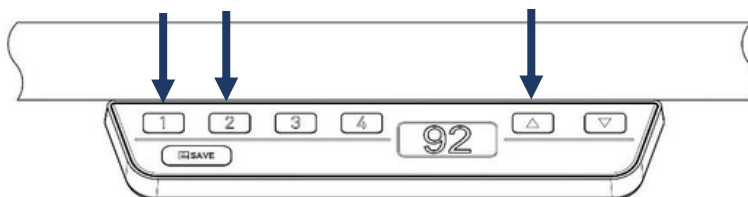

- b. L'écran affiche la lettre « S » suivie d'un numéro.
- c. Appuyez sur les touches « haut » ou « bas » jusqu'à atteindre « S 0 » sur l'écran.
- d. Appuyez sur la touche « SAVE ».

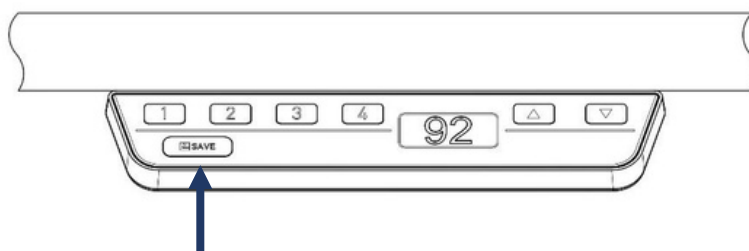

- e. L'écran affiche le chiffre « 0 » qui clignote. Appuyez et maintenez la touche « bas » jusqu'à atteindre la hauteur minimale du bureau. Une fois tout en bas, appuyer de nouveau vers le bas pendant minimum 5s, et maintenez appuyez jusqu'à ce que le bureau arrête tout mouvement

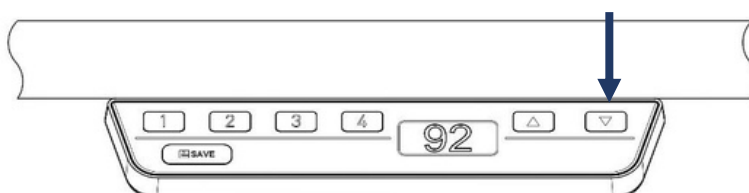

FAQ

1. Mon bureau ne fonctionne pas du tout

Vérifiez que le bureau est bien branché au secteur. Essayez de connecter une lampe ou un appareil similaire à l'alimentation secteur pour vérifier que la prise est en tension. Vérifiez que les fiches des câbles soient bien connectées au boîtier de contrôle ou au châssis.

Y a-t-il des dommages visibles sur les câbles, la commande, le boîtier de contrôle ou le châssis qui pourraient perturber le bon fonctionnement du bureau ? Contactez-nous.

2. Mon bureau affiche « 0 » et peut seulement descendre mais ne monte plus

Le bureau demande une initialisation de son point bas. Descendez le bureau à son minimum. Une fois en bas, relâchez le bouton puis appuyez de nouveau sur la touche bas et maintenir appuyé minimum 6 secondes. Maintenez appuyé tant que le bureau bouge vers le bas.

3. Un code d'erreur s'affiche sur le pupitre de commande

Consultez le tableau listant les codes d'erreur possibles et agissez en fonction. Voir section « DEPANNAGE §2 ».

4. Comment nettoyer correctement ma commande VICTOR

Nettoyez votre pupitre de commande avec un chiffon doux et humide. Il est possible d'utiliser des détergents universels

Avertissements : le pupitre de commande n'est pas une unité étanche et contient des composants électroniques. Si un liquide ou de l'humidité pénètrent dans une ouverture, le circuit imprimé risque d'être abîmé et le pupitre endommagé. Évitez de vaporiser l'agent nettoyant ou le désinfectant directement sur le pupitre de commande. Les agents nettoyants et désinfectants ne doivent pas être fortement alcalins ou acides et ne doivent pas contenir d'eau de javel ou de chlore. N'utilisez pas de gel désinfectant pour les mains comme agent nettoyant.

2. Liste des codes d'erreur

| | |
|------------|---|
| 0 | Faire une initialisation du point bas |
| Hot | Surchauffe: Laissez le système refroidir 30 min sans l'utiliser |
| ISP Con | Anticollision: Vérifiez la présence de tout obstacle pouvant entraver la course du bureau. |
| Err | Erreur de connexion: Débranchez électriquement le système. Débranchez les colonnes du boîtier d'alimentation. Rebranchez les colonnes puis le câble d'alimentation |
| C8 | Réinitialisez la commande |
| C17 | Erreur d'appairage des colonnes : Débranchez électriquement le système. Vérifiez l'ensemble des câbles (état et connexions) en particulier les liaisons colonnes/boîtier de contrôle Faites une réinitialisation usine. |
| C19 | Mauvaise détection d'une/des colonnes : Débranchez électriquement le système. Vérifiez l'ensemble des câbles (état et connexions) en particulier les liaisons colonnes/boîtier d'alimentation Faites une réinitialisation usine. |
| E60 | Détection de collision - vérifier que rien n'entrave le fonctionnement du bureau |
| E71 | Erreur du module de detection collision - faire une réinitialisation usine |
| Autre code | Contactez MAKIBA - sav@makiba.fr ou 0972621715 |

Gammes VICTOR

Commande simple



UTILISATION

1. Monter / Descendre

a. Appuyez et maintenez la touche « haut » sur la commande pour faire monter le bureau, appuyez et maintenez la touche « bas » sur la commande pour faire descendre le bureau.

b. Relâchez la commande lorsque vous avez atteint la hauteur voulue.

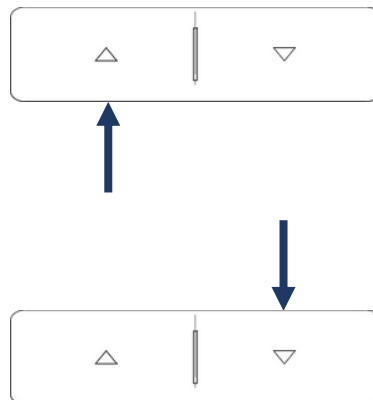

DEPANNAGE

1. Initialisation du point bas

Cette étape est la première à réaliser en cas de dysfonctionnement du bureau

Appuyez et maintenez la touche « bas » jusqu'à atteindre la hauteur minimale du bureau. Une fois tout en bas, relâchez puis appuyez de nouveau vers le bas pendant minimum 5s, et maintenez appuyez jusqu'à ce que le bureau arrête tout mouvement

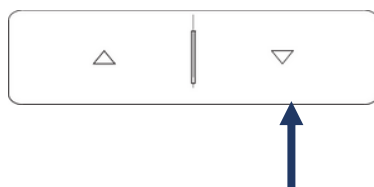

2. Réinitialisation usine

a. Appuyez simultanément sur les touches haut et bas simultanément, puis relâchez

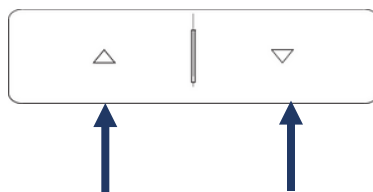

b. appuyez de nouveau sur ces deux touches pendant 10 secondes jusqu'à ce que la led clignote, puis relâchez

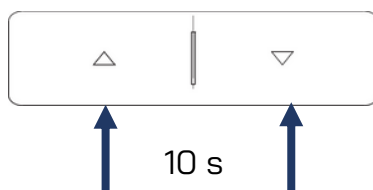

c. Le système a été réinitialisé à ses paramètres d'usine

FAQ

1. Mon bureau ne fonctionne pas du tout

Vérifiez que le bureau est bien branché au secteur. Essayez de connecter une lampe ou un appareil similaire à l'alimentation secteur pour vérifier que la prise est en tension. Vérifiez que les fiches des câbles soient bien connectées au boîtier de contrôle ou au châssis.

Y a-t-il des dommages visibles sur les câbles, la commande, le boîtier de contrôle ou le châssis qui pourraient perturber le bon fonctionnement du bureau ? Contactez-nous.

2. Mon bureau peut seulement descendre mais ne monte plus

Le bureau demande une initialisation de son point bas.

3. Comment nettoyer correctement ma commande VICTOR

Nettoyez votre pupitre de commande avec un chiffon doux et humide. Il est possible d'utiliser des détergents universels

Avertissements : le pupitre de commande n'est pas une unité étanche et contient des composants électroniques. Si un liquide ou de l'humidité pénètrent dans une ouverture, le circuit imprimé risque d'être abîmé et le pupitre endommagé. Évitez de vaporiser l'agent nettoyant ou le désinfectant directement sur le pupitre de commande. Les agents nettoyants et désinfectants ne doivent pas être fortement alcalins ou acides et ne doivent pas contenir d'eau de javel ou de chlore. N'utilisez pas de gel désinfectant pour les mains comme agent nettoyant.



300 Allée des Barrots,
31540 Montlaur
09 72 62 17 15

Retrouvez l'ensemble de nos vidéos sur :

<http://youtube.makiba.fr>

Si un problème persiste, contactez l'assistance MAKIBA au
09 72 62 17 15 ou à l'adresse sav@makiba.fr